

様式集

※申込書類記入上の注意

※申請書に貼付する写真についての注意事項

離職介護人材再就職準備金貸付申請書（第3号様式） 記入例

雇用証明書（第5号様式） 記入例

介護職員業務従事期間等証明書（第6号様式） 記入例

チェックリスト

離職介護人材再就職準備金貸付申請書（第3号様式）

離職介護人材再就職準備金貸付申請書（第3号様式の2）（法人保証用）

雇用証明書（第5号様式）

介護職員業務従事期間等証明書（第6号様式）

再就職準備金利用計画書（第7号様式）

辞退届（第10号様式）

※申込書類記入上の注意

- ①消えるボールペンや修正液は使用不可です。文字を訂正する際は、訂正箇所を二重線で消して訂正印を押し、書き直して下さい。
- ②申込書類に事実と異なる記入や記入漏れがあった場合は、貸付の可否を決定することができませんので、ご注意下さい。
- ③貸付申請書の「連帯保証人記入欄」は、必ず連帯保証人による署名（法人保証の場合はゴム印可）、実印による捺印をお願いします。連帯保証人以外の方の署名では、貸付の可否を決定することができませんので、ご注意下さい。また、文字を訂正する際は、訂正箇所に二重線を引いて、連帯保証人の実印を押し、余白に正しい内容を記入して下さい。

※申請書に貼付する写真についての注意事項

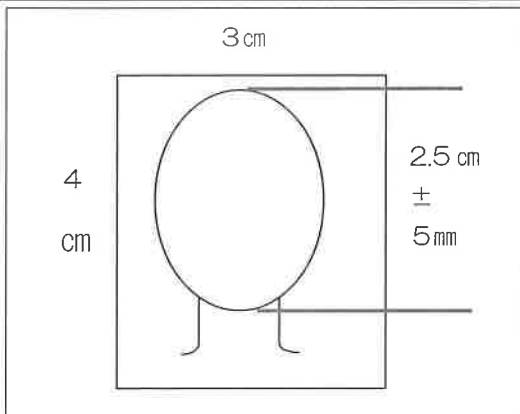

<申請書に貼付する証明写真>

- 1 縁なしで、サイズはタテ4センチメートル、ヨコ3センチメートル、頭頂部からあごの先までの顔のサイズが2.5センチメートル（±5ミリメートル）
- 2 申請者本人のみが撮影されたもの
- 3 提出の日付前6月以内に撮影されたもの
- 4 正面向きで、無帽、無背景、影無しのもの

※次のアからエに該当する不適当な写真は受理できません。

- ア 毛髪が顔を覆っていたり、マスク・サングラス等で顔の一部が隠れていたりするもの
- イ 目元がはっきりしないもの（光が写り込んでいる、眼鏡のフレームがかかっている、濃い色の眼鏡・カラーコンタクトを装用等）
- ウ 不鮮明なもの、傷がついているもの、画像の加工処理をしているもの
- エ 平常時の相貌と著しく異なるもの